



БЛОКПОСТ

DETEKTOR-RF.RU | TURNIKET-RF.RU

ТЕХНИЧЕСКИЙ ПАСПОРТ (инструкция по эксплуатации)



КАЛИТКА АВТОМАТИЧЕСКАЯ БЛОКПОСТ КЛ 1200

СОДЕРЖАНИЕ:

1. Введение	2
1.1 Описание модели	2
1.2 Каркас и размеры.....	2
1.3 Механическая система.....	3
1.4 Электронная система управления.....	3
1.5 Принцип работы турникета	3
1.6 Параметры продукта.....	4
2. Установка продукта.....	5
2.1 Рекомендации по установке.....	5
2.2 Положение установки турникета.....	5
2.3 Укладка и фиксация кабелей.....	6
3. Работа с меню	7
3.1 Введение функции	7
3.2 Введение в меню.....	8
3.3 Схема подключения и функции.....	10
4. Обслуживание продукта	11
4.1 Обслуживание каркаса.....	11
4.2 Обслуживание подвижных частей.....	11
4.3 Обслуживание электрических частей.....	11
5. Устранение неисправностей	12
6. Эксплуатация.....	13
6.1 Техническое обслуживание устройства.	13
6.2 Уход и содержание.....	13
6.3 Хранение и транспортировка.....	13
7. Гарантийные обязательства.....	14

Благодарим за выбор автоматической калитки БЛОКПОСТ КЛ 1200.

Перед эксплуатацией, пожалуйста, внимательно ознакомьтесь с данным руководством. Сохраните руководство для дальнейшего использования.

Все права на улучшение и совершенствование наших продуктов защищены. Внимание! Изготовитель оставляет за собой право вносить в конструкцию турникета усовершенствования, не ухудшающие потребительских свойств, без отражения их в инструкции.

1. ВВЕДЕНИЕ.

1.1 ОПИСАНИЕ МОДЕЛИ.

Турникет автоматическая калитка КЛ 1200 (далее турникет) предназначен для управления потоками людей на проходных промышленных предприятий, в банках, административных учреждениях, магазинах, вокзалах, аэропортах и т.п. В турникете предусмотрена возможность подключения системы контроля доступом, которая реализует организованный, контролируемый проход на территорию предприятия, исключая не допущенных к проходу лиц. Также осуществлена функция аварийного открытия зоны прохода для организации эвакуации в экстренных ситуациях. Количество турникетов, необходимое для обеспечения быстрого и удобного прохода людей, рекомендуется определять исходя из расчета пропускной способности турникета. Например, рекомендуется устанавливать по одному турникету на каждые 500 человек, работающих в одну смену, или из расчета пиковой нагрузки 30 человек в минуту.

1.2 КАРКАС И РАЗМЕРЫ.

Корпус изготовлен из нержавеющей стали, обеспечивает простой и красивый дизайн с антикоррозийным покрытием. Это способствует осуществлению организованного и цивилизованного прохода, исключая незаконный доступ. В случае возникновения чрезвычайной ситуации или при сбое электропитания, встроенная система “Антипаника” автоматически освобождает проход. Створки турникета, выполненные из акрилового стекла закреплены на вертикальном валике и могут распахиваться как в одну сторону, так и в другую. Внешний вид и размеры показаны на Рисунке 1:



Рис. 1

1.3 МЕХАНИЧЕСКАЯ СИСТЕМА.

Механическая система турникета включает в себя каркас и основной элемент. Каркас является опорой, на которой установлены считыватель, датчик и приводной механизм. Основной компонент состоит из двигателя, рамы и поворотной створки.

1.4 ЭЛЕКТРОННАЯ СИСТЕМА УПРАВЛЕНИЯ.

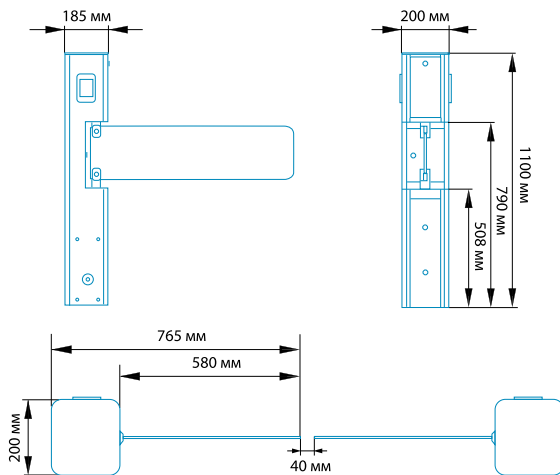
Электронная система управления турникетом состоит из считывателя, панели управления, датчика и трансформатора.

Считыватель: Считыватель считывает данные с карты и отправляет их в контроллер (доп. опция).

Панель управления: Панель управления - это центр управления системой, который принимает сигналы от контроллера доступа или от пульта управления, выполняет логическую оценку и обработку этих сигналов и отправляет исполнительные команды на электродвигатель.

ИК-датчик: предотвращает травмирование человека в момент прохода.



Рис. 2

1.5 ПРИНЦИП РАБОТЫ ТУРНИКЕТА.

1. После включения система выполняет самопроверку. Если неисправность не обнаружена, устройство начинает работать в нормальном режиме. Если обнаружен сбой, система отображает соответствующие сообщения на ЖК-дисплее, чтобы специалист мог быстро выявить и решить проблему.

2. Когда считыватель обнаруживает карту, нужного формата, зуммер выдает звуковой сигнал, указывающую, что карта считана успешно. Затем считыватель отправляет сигналы контроллеру доступа, чтобы запросить разрешение на проход. Если номер карты присутствует в базе данных, контроллер доступа отправит сигнал открытия на главную панель управления.

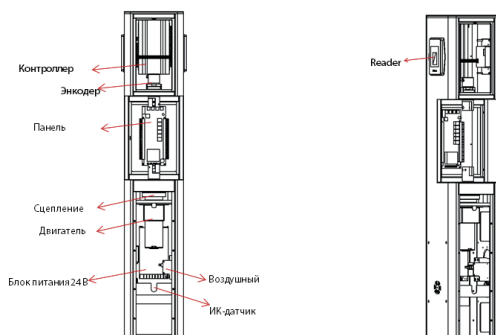
3. После получения сигнала от контроллера доступа панель управления посылает управляющие сигналы на электродвигатель и открывает турникет.

1.6 ПАРАМЕТРЫ ПРОДУКТА.

Габаритные размеры (мм)	1570x200x1100		
Входное напряжение	100-120 / 200-240 В пер. тока, 50-60 Гц	Выходное напряжение	24 В пост. тока
Входной сигнал управления	Сигнал переключения	Относительная влажность	20%-93%
Диапазон температуры окружающей среды	-28 °С до +60 °С	Пропускная способность	Максимум: 30 чел. / мин.
Инфракрасный датчик	2	Рабочая среда	В помещении / На открытом воздухе (Под навесом)

2. УСТАНОВКА ПРОДУКТА.

2.1 РЕКОМЕНДАЦИИ ПО УСТАНОВКЕ.

1. Рекомендуется устанавливать турникет на горизонтальной твердой площадке высотой от 50 до 100 мм.
2. Не рекомендуется использовать турникет в агрессивных средах (например, с повышенным электромагнитным полем).
3. Убедитесь, что защитный провод заземления системы надежно подключен, чтобы избежать травм или других несчастных случаев.
4. После установки проверьте надежность соединения в точках подключения провода защитного заземления, в узлах разъемов и точках подключения цепей, а также в каждой подвижной части турникета. Необходимо вовремя затягивать любые ослабленные гайки, винты и другие крепежные элементы, чтобы избежать отказов турникета, вызванных длительной эксплуатацией.

2.2 ПОЛОЖЕНИЕ УСТАНОВКИ ТУРНИКЕТА.

Положение установки зависит от размера турникета. Если турникет установлен рядом со стеной, необходимо оставить расстояние 100 мм между турникетом и стеной для возможности установки и обслуживания устройства. См. на Рисунке 3.



Рис. 3

2.3 УКЛАДКА И ФИКСАЦИЯ КАБЕЛЕЙ.

Для выводов скрытых кабелей, пожалуйста, обратитесь к рисунку, показывающему монтажные отверстия. Входное напряжение для этого турникета составляет 100-120 / 200-240 В пер. тока. Трубы из ПВХ проложены на 100 мм под землей, при этом высота открытой части не должна превышать 100 мм. Кроме того, выводное отверстие кабелепровода должно быть отогнуто назад, чтобы предотвратить попадание воды в кабелепровод.

Установочные отверстия калитки и расположение кабелей показаны на Рисунке 4.

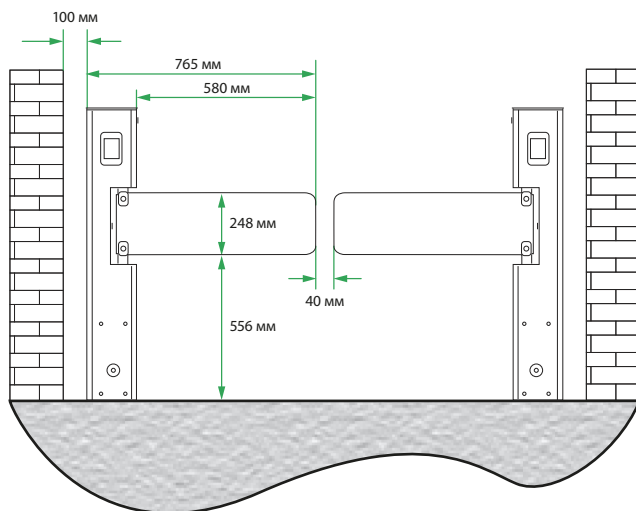

Рис. 4

Разметьте центры отверстий под винты на стойке и края основания на земле в соответствии с размерами, как показано на Рисунке 4. С помощью перфоратора сделайте отверстия для винтов M12, а затем установите винты. Разместите турникет в соответствии с размерами и положениями, как показано на рисунке, перед установкой и закреплением. Подключите питание и выполните проверку. Если проверка прошла успешно, затяните винты. После установки турникета рекомендуется нанести предупреждающую линию на земле, чтобы пешеход стоял позади предупреждающей линии при считывании карты. См. Рисунок 5.

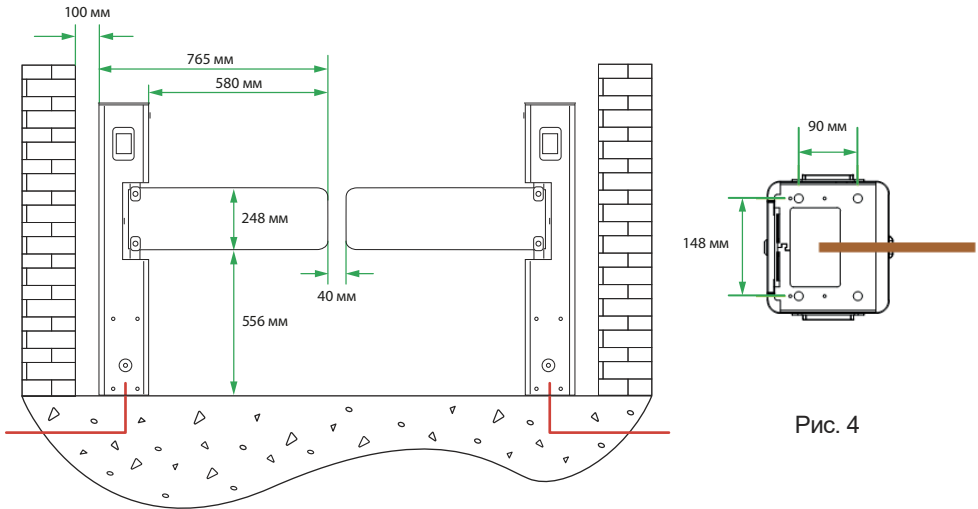

Рис. 5

3. РАБОТА С МЕНЮ.

3.1 ВВЕДЕНИЕ ФУНКЦИИ.

На панели управления есть 4 кнопки, в том числе «ВВЕРХ», «ВНИЗ», «ВХОД» и «ВЫХОД».

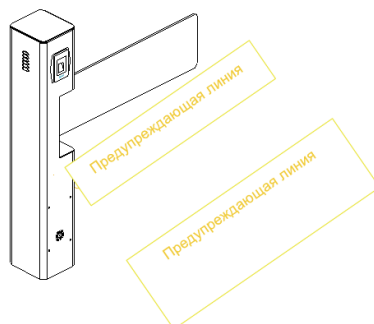
ВВЕРХ: перемещение вверх по пункту меню или увеличение значения.

ВНИЗ: перемещение вниз по пункту меню или уменьшение значения.

ВХОД: вход в пункт меню или подтверждение текущего измененного значения.

ВЫХОД: возврат в предыдущее меню или отмена текущей операции.

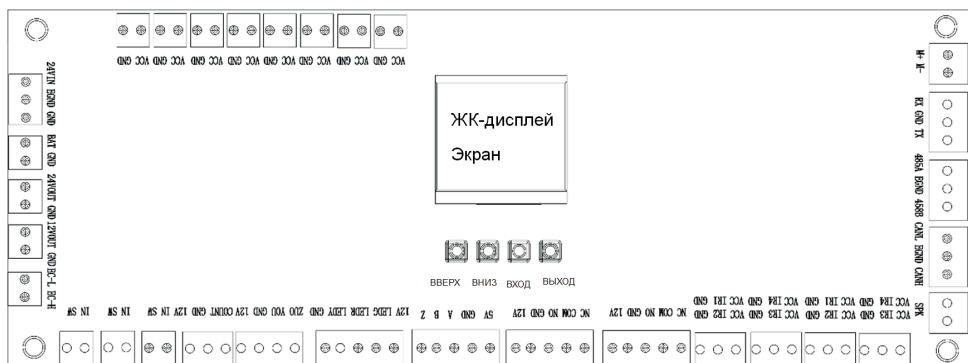

Работа с меню

Нажмите кнопку **ВХОД**, войдите в интерфейс ввода пароля, пароль по умолчанию: **ВВЕРХ**, **ВВЕРХ**, **ВНИЗ**, **ВНИЗ**, **ВНИЗ**, **ВНИЗ**. Если какой-либо шаг не удался, пожалуйста, нажмите кнопку **ВЫХОД**, чтобы вернуться. После входа в меню нажмите **ВВЕРХ** или **ВНИЗ**, чтобы выбрать пункт меню, а затем нажмите **ВХОД**, чтобы войти в интерфейс и настроить функцию или значение.

3.2 ВВЕДЕНИЕ В МЕНЮ.

1. Правильное положение турникета

- 1) Нулевая позиция
- 2) Левая позиция открытия
- 3) Правая позиция открытия

Нажмите кнопку «ВХОД» для изменения. Нажмите «ВВЕРХ / ВНИЗ», чтобы выбрать тип коррекции. Нажмите «ВЫХОД» для выхода. Значением по умолчанию является нулевая позиция.

2. Время продолжительности открытия

После того, как створки открыты, они автоматически закроются, если никто не пройдет.

Нажмите клавишу «ВЫХОД» для изменения. Нажмите «ВВЕРХ / ВНИЗ», чтобы выбрать время открытия, нажмите «ВЫХОД», чтобы выйти. Регулируемый диапазон от 5 до 60, значение по умолчанию - 10 секунд.

3. Скорость открытия, закрытия

- 1) низкая скорость
- 2) средняя скорость
- 3) высокая скорость

Нажмите кнопку «ВХОД» для изменения, нажмите «ВВЕРХ/ ВНИЗ» для выбора скорости, нажмите «ВЫХОД» для выхода.

4. Настройка режима открытия

- 1) Проход с двух сторон
- 2) Проход по направлению влево
- 3) Проход по направлению вправо
- 4) Запрет двустороннего прохода

Нажмите кнопку «ВХОД» для изменения, нажмите «ВВЕРХ/ ВНИЗ» для выбора режима открытия, нажмите «ВЫХОД» для выхода.

Значением по умолчанию является проходом с двух сторон.

5. Компенсация минимальной скорости

Регулируемый диапазон от 0 до 20.

Нажмите кнопку «ВХОД» для изменения, нажмите «ВВЕРХ/ ВНИЗ» для выбора компенсации, нажмите «ВЫХОД» для выхода.

Значением по умолчанию является 0.

6. Задержка времени закрытия створки турникета.

Регулируемый диапазон от 2 до 10.

После того, как пешеход пройдет через последний инфракрасный датчик, створка турникета продолжает быть открыта на время, которое вы установили, а затем закрывается.

Нажмите клавишу «ВХОД» для изменения, нажмите «ВВЕРХ / ВНИЗ», чтобы выбрать время задержки закрытия ворот, нажмите «ВЫХОД» для выхода, значение по умолчанию - 5 секунд.

7. Начальный угол торможения

Регулируемый диапазон от 3 до 10 градусов.

Нажмите клавишу «ВХОД» для изменения, нажмите «ВВЕРХ/ ВНИЗ» для выбора угла торможения, нажмите «ВЫХОД» для выхода.

Значение по умолчанию составляет 3 градуса.

8. Метод разблокировки тормоза.

По поводу метода разблокировки, он использует задержку релиза. Время задержки зависит от времени блокировки. Первая блокировка занимает 2 с, вторая блокировка - 2 с, третья блокировка - 4 с, а затем все 4 с. В этом процессе, если поворотная створка вернется на прежнее место, он сбросит время.

9. Установка сигнала при аварийной ситуации.

1) Открыт

2) Закрытие

Нажмите кнопку «ВХОД» для изменения, нажмите «ВВЕРХ/ ВНИЗ» для выбора боевого сигнала, нажмите «ВЫХОД» для выхода.

Значение по умолчанию открыто; требуется подключение от системы оповещения при пожаре.

10. Режим работы системы

1) Режим работы

2) Самопроверка

3) Инициализация системы

Нажмите кнопку «ВХОД» для изменения, нажмите «ВВЕРХ/ ВНИЗ» для выбора режима работы системы, нажмите «ВЫХОД» для выхода, значение по умолчанию - рабочий режим.

11. Настройка громкости

1) Регулируемый диапазон от 1 до 16, значение по умолчанию 5.

2) Звук закрытия

Нажмите клавишу «ВХОД» для изменения, нажмите «ВВЕРХ/ ВНИЗ» для выбора уровня громкости, нажмите «ВЫХОД» для выхода.

Значение по умолчанию 5.

12. Настройки ИК датчика для предотвращения травмирования.

При закрывании турникета и срабатывании инфракрасных датчиков, поворотная створка перестает двигаться.

3.3 СХЕМА ПОДКЛЮЧЕНИЯ И ФУНКЦИИ.

Проверьте цепь в соответствии со следующей электрической схемой:

Схема подключения

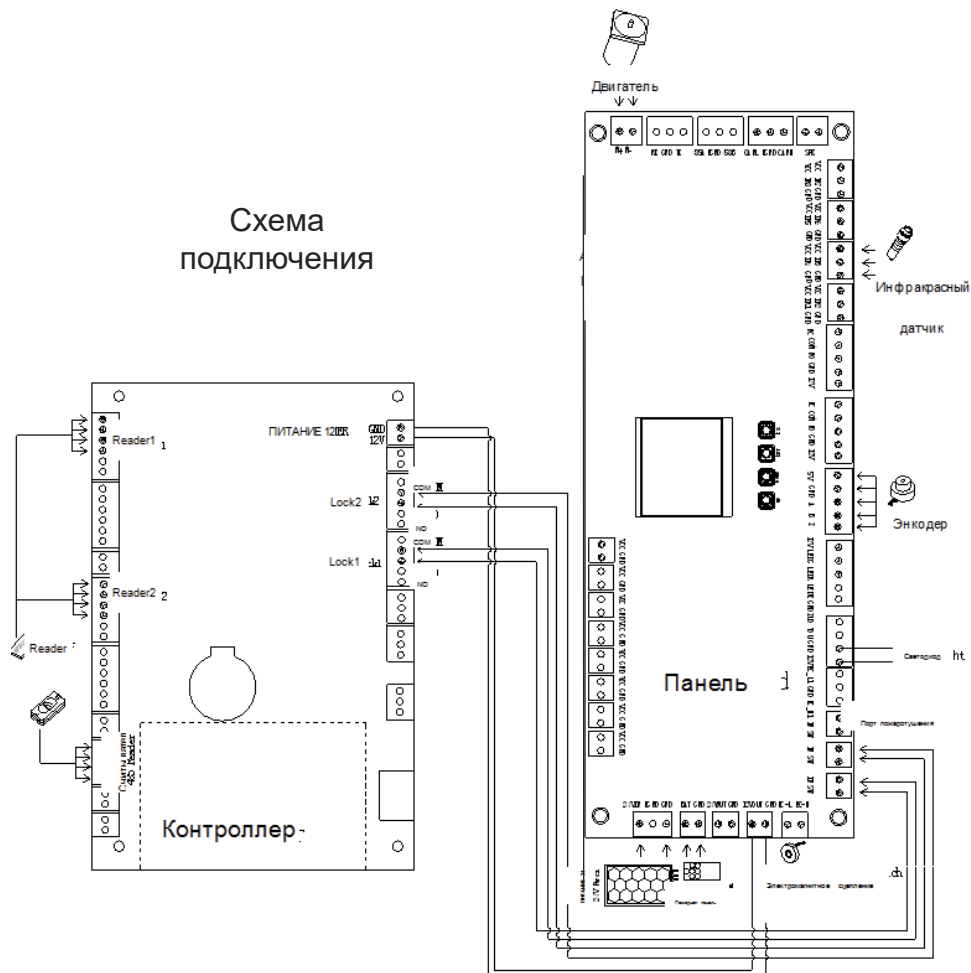

4. ОБСЛУЖИВАНИЕ ПРОДУКТА.

4.1 ОБСЛУЖИВАНИЕ КАРКАСА.

Каркас выполнен из нержавеющей стали 304. После длительного использования на его поверхности могут появиться пятна ржавчины. Регулярно мягко и аккуратно шлифуйте поверхность вдоль зерен, покройте поверхность антикоррозийным маслом, не закрывайте инфракрасный датчик.

4.2 ОБСЛУЖИВАНИЕ ПОДВИЖНЫХ ЧАСТЕЙ.

Отключите электропитание перед обслуживанием. Откройте дверцу, очистите поверхность от пыли, нанесите масло на механизм передачи. Проверьте и, если потребуется, затяните другие соединительные детали.

4.3 ОБСЛУЖИВАНИЕ ЭЛЕКТРИЧЕСКИХ ЧАСТЕЙ.

Отключите электропитание перед обслуживанием. Проверьте надежность подключения всех электрических соединений, наличия дефектов кабельной изоляции, излома жил электропроводов, наличие дефектов функциональных плат и корпусов всех электрических компонентов. При необходимости провести ремонт или заменить требуемые элементы.

Внимание: Обслуживание вышеупомянутого турникета должно выполняться профессиональным персоналом. Особенно обслуживание приводного механизма и электрических элементов управления; при этом сначала необходимо отключить электропитание для обеспечения безопасности работы.

5. УСТРАНЕНИЕ НЕИСПРАВНОСТЕЙ .

№	Описание ошибки	Анализ и решение
1	Створка открыта, но она не на месте	Сопrotивление двигателя может быть слишком большим. Увеличьте значение минимальной скорости компенсации.
2	Нет звука	1. Проверьте, не ослаблен ли провод динамика. 2. Проверьте, выключен ли громкоговоритель.
3	Поворотная створка не отцентрирована	Войдите в меню «Коррекция нуля поворотного турникета», чтобы отрегулировать нулевое положение.
4	На ЖК-дисплее панели управления отображается сообщение «Ошибка подключения кодировщика»	Проверьте, не перепутана ли проводка фазы кодировщика А, В. Если да, замените его.
5	Направление открытия створки несовместимо с направлением считывания карты.	Контроллер доступа левой и правой сигнальной линии перевернут, необходимо провести корректное подключение сигнальной линии.
6	Считывание карты, но ворота не открываются.	1. Проверьте, не отображается ли интерфейс настроек меню на главной плате управления. 2. Проверьте, подключен ли сигнал ворот контроллера доступа к контроллеру ворот. 3. Войдите в меню, чтобы удостовериться, установлен ли правильный режим. 4. Проверьте работоспособность СКУД.

6. ЭКСПЛУАТАЦИЯ.

6.1 ТЕХНИЧЕСКОЕ ОБСЛУЖИВАНИЕ УСТРОЙСТВА.

Необходимое техническое обслуживание турникета БЛОКПОСТ КЛ 1200 должно осуществляться сервисным центром БЛОКПОСТ или инженерным персоналом, прошедшим обучение у производителя.

6.2 УХОД И СОДЕРЖАНИЕ.

Для ухода за поверхностями из нержавеющей стали применять специальные средства, в соответствии с их инструкциями по применению. Периодичность обработки – не реже 1 раза в месяц. Средство нанести на сухую холодную поверхность и тщательно растереть, затем протереть насухо чистой сухой салфеткой. Не наносите средство на горячие поверхности. При обработке сильнозагрязненных металлических поверхностей предварительно очистите их с помощью универсальных нейтральных моющих средств с последующим мытьем чистой водой без содержания хлора. Категорически запрещается: использование абразивных и химически активных веществ, жёстких губок для очистки наружных поверхностей турникета.

6.3 ХРАНЕНИЕ И ТРАНСПОРТИРОВКА.

Турникет в оригинальной упаковке можно перевозить в контейнерах, закрытых железнодорожных вагонах, герметизированных отсеках самолетов, а также автомобильным транспортом с защитой от прямого воздействия атмосферных осадков и пыли в соответствии с правилами перевозки грузов, действующими на каждом виде транспорта. Хранение турникета допускается в помещениях при температуре окружающего воздуха от -28 до $+60^{\circ}\text{C}$ и значении относительной влажности воздуха до 85% при 25°C без конденсации влаги. После транспортирования или хранения турникета при отрицательных температурах или повышенной влажности воздуха, турникет перед вводом в эксплуатацию должен быть выдержан в закрытом помещении с нормальными климатическими условиями в течение не менее 12 часов.

7. ГАРАНТИЙНЫЕ ОБЯЗАТЕЛЬСТВА

7.1. Продавец предоставляет гарантию на турникет в течение 12 месяцев со дня продажи. В течение этого срока Продавец бесплатно устраняет дефекты или заменяет неисправные узлы и блоки. В гарантийные обязательства не входит бесплатная доставка неисправного изделия в сервисную службу или выезд технического персонала для ремонта.

7.2. Если ремонт изделия невозможно произвести на месте установки и необходим демонтаж блоков (узлов) или замена на временные, то назначается срок ремонта.

7.3. Гарантия Продавца не распространяется на светодиоды турникета, а также узлы и блоки, вышедшие из строя по вине Заказчика, вследствие нарушения правил эксплуатации и электробезопасности.

7.4. Продавец не несет ответственности за ущерб, нанесенный в результате неправильной установки турникета, и отклоняет любые претензии, если установка выполнена не в соответствии с указаниями настоящей инструкции.

Дата продажи « ___ » _____ 20__ г. Подпись _____



СЕРВИСНЫЙ ЦЕНТР БЛОКПОСТ

ПРОФЕССИОНАЛЬНО.

Наши инженеры качественно и оперативно проведут ремонт Вашего оборудования.

МАКСИМАЛЬНАЯ СКОРОСТЬ.

Мы проводим ремонт максимально быстро.

СКЛАДСКАЯ ПРОГРАММА.

Постоянное наличие на складе всех необходимых запасных частей.

ГАРАНТИЯ.

Мы предоставляем гарантированное обслуживание на все предлагаемое оборудование.

ООО «ГК «ИРА-ПРОМ»

Почтовый адрес:

121609 г. Москва, Рублевское ш., д. 28, корп. 2

Многоканальный телефон: +7 (495) 415 10 84

E-mail: info@detektor-rf.ru